

大型密闭门用多轴铰链

大型密闭扉用多轴蝶番

PAT.PEND.

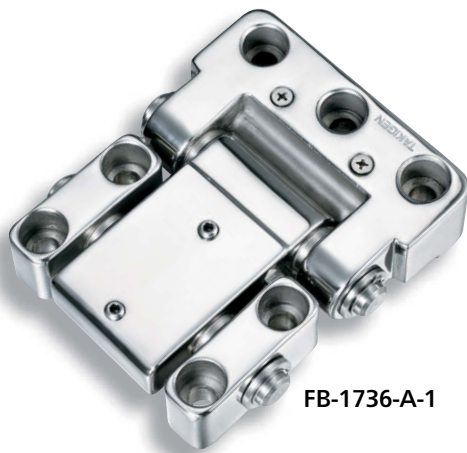

FB-1736-A-1



FB-1736-A-3



FB-1736-B-3

[FB-1736-A-1]

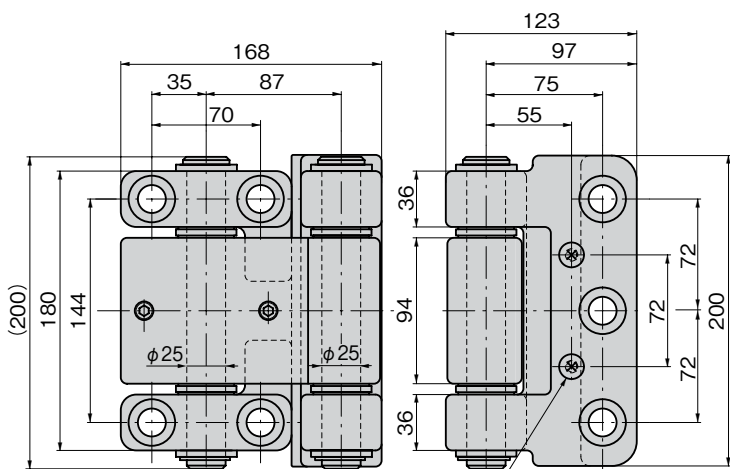

[FB-1736-A-3・B-3]

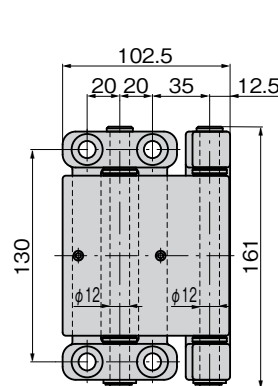

[FB-1736-A-3]

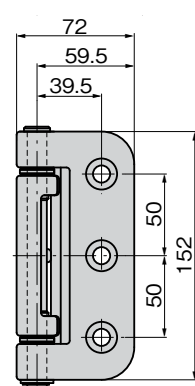

[FB-1736-B-3]

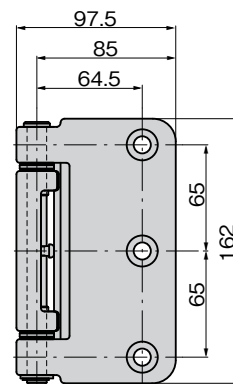

目隠し用十字穴付皿小ねじ (M8×15)
遮蔽用帯十字孔沉头小螺丝 (M8×15)

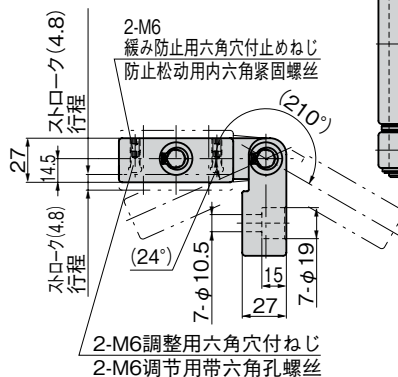
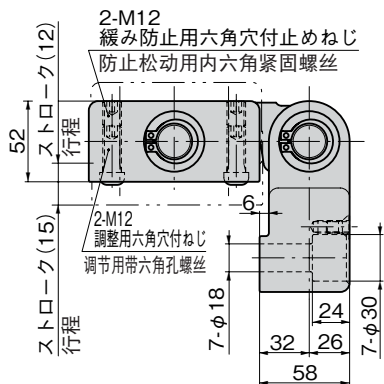

取付け例 FB-1736-A-1
安装例

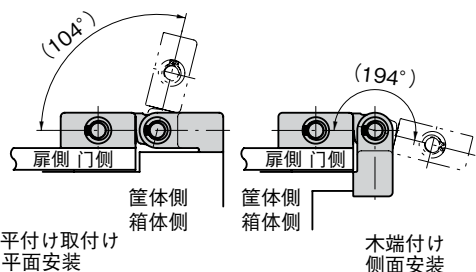

取付け例 FB-1736-A・B-3
安装例

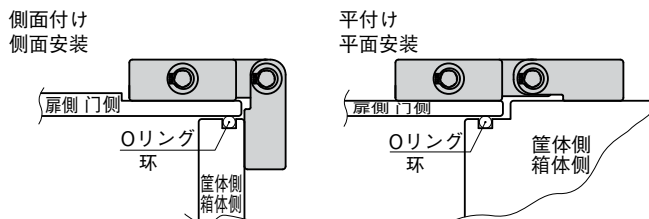



FB-1736
不锈钢制

特点

- 2軸機構により扉を水平に最大10mm程度締めます(別途、締込み機構を必要とします)。
- 軸受部にドライベアリング(磷青銅)を採用しています。(FB-1736-A-1のみSUS303に二硫化モリブデン処理)
- 調整用ねじにより、扉のバックン、Oリングの締込み量の微調整が可能です。
- ステンレス製で耐食性に優れています。
- 採用2軸结构, 可将门在水平方向最大拉紧10mm(需要另外准备锁紧机构)。
- 轴承承部位采用干轴承(磷青铜)。(仅FB-1736-A-1对SUS303进行二硫化钼处理)
- 通过调节用螺丝, 可以对门的密封垫片及O型圈的紧固量进行微调。
- 采用不锈钢材质, 耐腐蚀性优异。



FB-1736-A-4



FB-1736-C-4

[FB-1736-A-4]

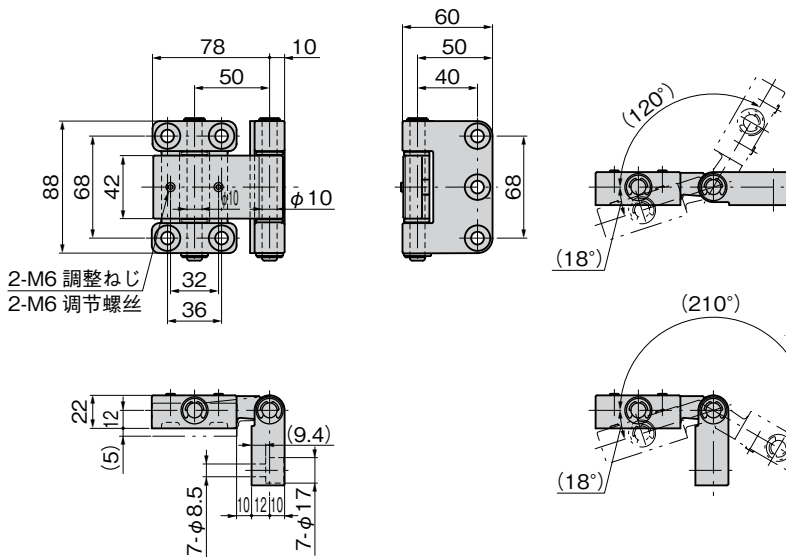

[FB-1736-C-4]

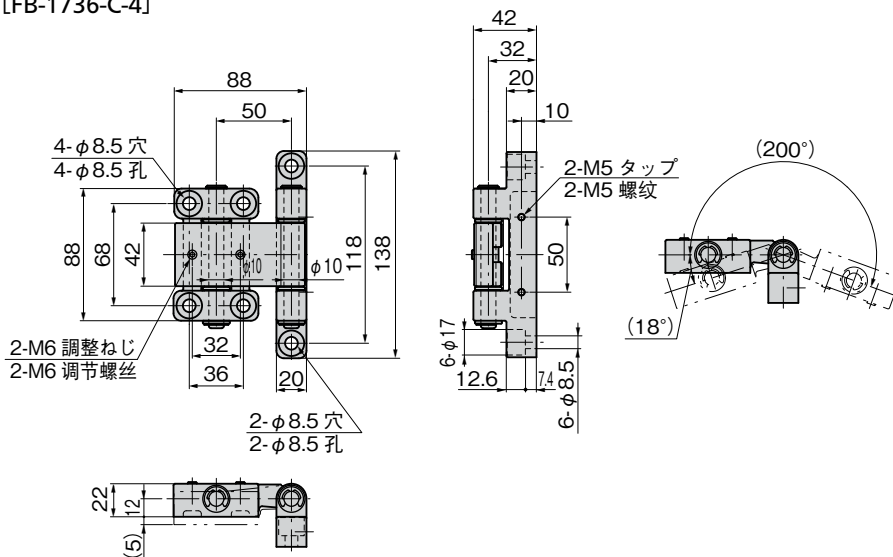

使用例
安装例

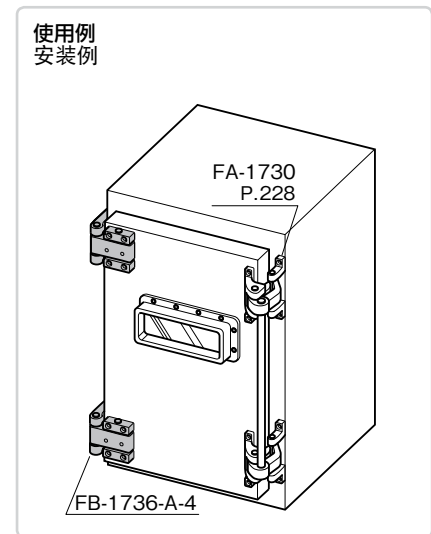

商品番号 商品编号	RoHS CAD	製品質量(g) 产品重量(g)	コード 代码
FB-1736-A-1	● 2D/3D	12,700	61526
FB-1736-A-3	● 2D/3D	2,540	61533
FB-1736-A-4	● 2D/3D	955	61540
FB-1736-B-3	● 2D/3D	2,770	61534
FB-1736-C-4	● 2D/3D	982	61543

●: RoHS指令対応产品 ▲: RoHS指令可对应产品。



B

長蝶番

平蝶番

裏蝶番

抜差し
蝶番

段付
蝶番

クリーン
ヒンジ

特装車
蝶番

フリーザー
ヒンジ

SPECIAL HINGES
特殊
蝶番
トルク
ヒンジ

ステー

周辺機器
(B)