

卡车栏板用踏板

あおりステップ



K-1855
不锈钢制

特点

PAT.PEND.

- 取付け面からの突起が少ない平面タイプです。
- ステップ収納時はスプリングで押さえていますので振動等で反転しません。
- 安装面突起少的平面型。
- 踏板收起时会被弹簧拉紧，不会因为振动等而打开。

- 仕様 ● 材 質：冷間圧延ステンレス鋼板(SUS304)
● 表面仕上：光沢バレル研磨
- 用途 ● 特装车・平ボディー・船舶等のステップ
- 納期 ● 標準在庫品

- 規格 ● 材 質：冷轧不锈钢板(SUS304)
● 表面处理：光泽滚筒研磨
- 用途 ● 特种车辆、平板车、船舶等的踏板
- 交货期 ● 常规产品・・・敬请垂询



K

重量型
脚轮

脚轮

双轮
脚轮

带缓冲
器脚轮

带调节
座脚轮

门滑轮

球型脚轮

监控器
支撑臂

水平调
节脚座

踏板锁式
脚座

车用踏板

滑轨

STEPS



K-1855-1



K-1855-2

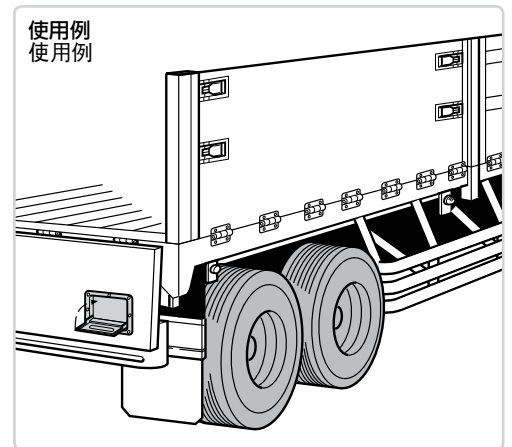

使用例
使用例

商品番号 商品编号	RoHS CAD	製品質量(g) 产品重量(g)	コード 代 码
K-1855-1	● 2D	1,685	31096
K-1855-2	● 2D/3D	700	31036

●：RoHS指令对应产品 ▲：RoHS指令可对应产品。

[K-1855-1]

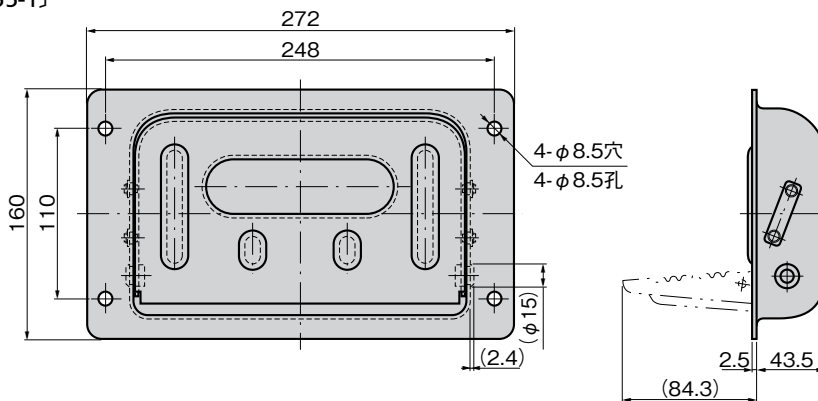

パネル穴明け寸法(1/2)
面板开孔尺寸(1/2)

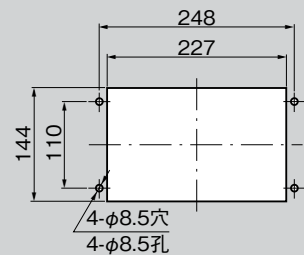

[K-1855-2]

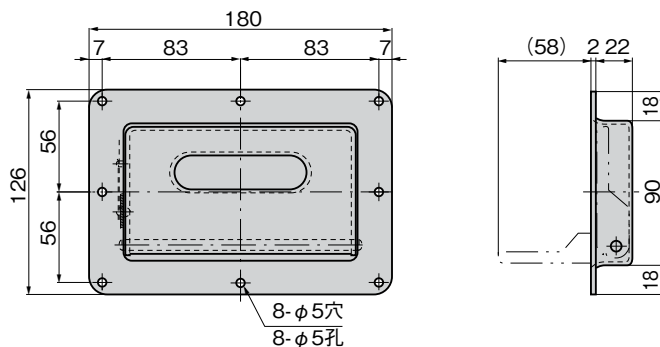

パネル穴明け寸法(1/2)
面板开孔尺寸(1/2)

