

水平调节支撑型脚轮

キャリーマスター



K-92
铝制

特点

- 機器の移動、据付けが容易にできます。
- アジャスターが中心にあり、ガタつきが無い構造で安定性に優れています。
- 方便进行设备的移动和定位。
- 中心有调节脚座，无晃动构造，安装性优异。

仕様 [K-92-50F~1300F]

- 材質：本体/アルミニウム合金(ADC)
車輪/ポリアミド(PA6)
底部/合成ゴム(N.B.R)
(K-92-50F~1000F)
底部/アルミニウム合金(ADC)
(K-92-50F~1300F)

[K-92-1800F]

- 材質：本体/アルミニウム合金(ADC)
車輪/MCナイロン(ブルー)
底部/アルミニウム合金(ADC)
- 表面仕上：本体/粉体塗装(白色)
取付け座/亜鉛めっきクロメート処理(MFZn-C)
アジャスター/亜鉛めっきクロメート処理(MFZn-C)

- 使用温度：-10~+60℃

用途 ● 医療設備・半導体設備・工作機械

納期 ● 標準在庫品

備考 ● 移動：ノブを手で緩めアジャスターを収納してから移動します。(荷重がかかって回転しにくい場合はスパナで緩めてください。)

● 固定：スパナでロックナットを回しアジャスターを伸ばし固定します。

規格 [K-92-50F~1300F]

- 材質：本体 / 铝合金 (ADC)
车轮 / 聚酰胺 (PA6)
底部 / 合成橡胶 (N.B.R)
(K-92-50F~1000F)
底部 / 铝合金 (ADC)
(K-92-50F~1300F)

[K-92-1800F]

- 材質：本体 / 铝合金 (ADC)
车轮 / MC尼龙 (蓝色)
底部 / 铝合金 (ADC)
- 表面处理：本体 / 粉体涂装 (白色)
安装基座 / 镀彩锌 (MFZn-C)
调节脚座 / 镀彩锌 (MFZn-C)

- 使用温度：-10~+60℃

用途 ● 医疗设备、半导体设备、机床

交货期 ● 常规产品・・・敬请垂询

备注 ● 移动：用手松动旋钮，收起调节脚座，然后移动。(在施加荷载，转动困难的情况下请用扳手松动。)

● 固定：用扳手转动紧固螺母，伸出调节脚座后固定。



K-92-1000F



K-92-50F

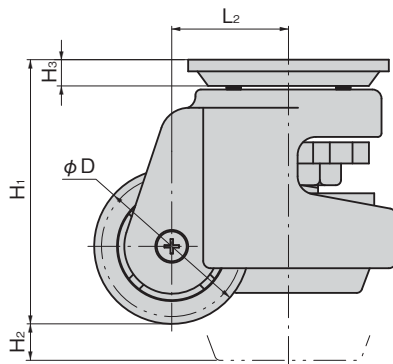
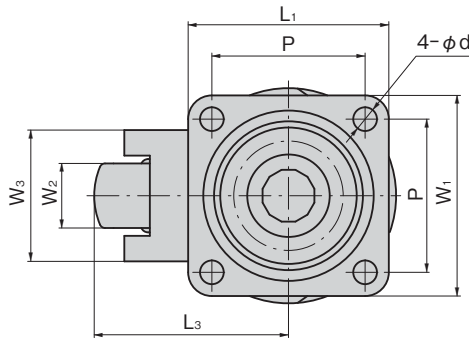

※許容荷重は車輪部を示します。 ※容許荷重表示的是车轮部。

商品番号 商品编号	RoHS CAD	φD	H ₁	H ₂	H ₃	L ₁	L ₂	L ₃	P	W ₁	W ₂	W ₃	φd	許容荷重N/1 容許荷重N/1	推奨荷重N/4 推荐荷重N/4	製品質量(g) 产品重量(g)	コード 代号	
K-92-50F	●	2D/3D	42	71	10	7	55	32	53	42	55	18	36	6.5	343	980	380	31551
K-92-300F	●	2D/3D	50	82	10	8	73	36.5	61.5	58	73	22	45	6.5	1,666	4,900	760	31552
K-92-600F	●	2D/3D	62	102	12	8	90	46	77	70	90	29	60	9.5	3,332	9,800	1,380	31553
K-92-1000F	●	2D/3D	72	120	12	9	95	52	88	70	95	31	65	11	5,292	15,680	1,820	31554
K-92-1300F	●	2D/3D	72	121	15	9	95	55	90.5	70	95	31	65	11	6,566	19,600	2,040	31606
K-92-1800F	●	2D/3D	92	130.5	15	12	100	70	116	70	100	54	100	13	9,800	29,400	3,500	31607

● : RoHS指令对应产品 ▲ : RoHS指令可对应产品。

キャスター
アジャスター
スライドレール



K

重量用
キャスター

キャスター

双輪
キャスター

緩衝器付
キャスター

アジャスター付
キャスター

戸車

ボール
キャスター

モニター
アーム

レベル
アジャスター

ペダル
ロック

ステップ

スライド
レール

CASTERS WITH ADJUSTER