

# 地震感应电镀手柄

地震感知ガルハンドル

既存盤に簡単取付け 地震防災BOXに早変わり!!  
 简单装入现有盘 变身地震防灾箱!!

PAT.PEND.

## 特点

- 地震を感知して自動解錠します。設定時間に合せて自動施錠します。
  - 感知レベルは震度5強相当です。
  - シリンダーはハイセキュリティ錠前TAKシリーズを内蔵しており、通常はキーによる施錠解錠が可能です。
  - A-160-A-1、A-240-A-1、A-464-1等と取付けに互換性があり、簡単に取付けができます。
  - バッテリー式によりコンパクト化を実現。また停電時でも解錠します。
- 
- 感应到地震，自动解锁。按照设置的时间，自动上锁。
  - 可感应水平相当于震度五级以上。
  - 锁芯内置高安全性的TAK系列，平时可用钥匙开锁。
  - 与A-160-A-1、A-240-A-1、A-464-1等在安装上有互换性，安装简单。
  - 采用电池，可以更紧凑化。并且，停电时也可以解锁。



LE-464-GAL-H

## インジケーター 指示器



施錠状態  
上锁状态

解錠状態  
开锁状态

## 取付け方法 安装方法

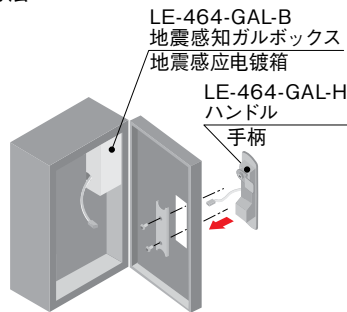

地震感知ガルボックスは衝撃で揺れない場所にしっかり固定してください。  
 地震感应电镀盒请切实固定在不会因冲击而摇晃的地方。



鍵遣い  
单配钥匙

LE-464-GAL-H  
ハンドル  
手柄

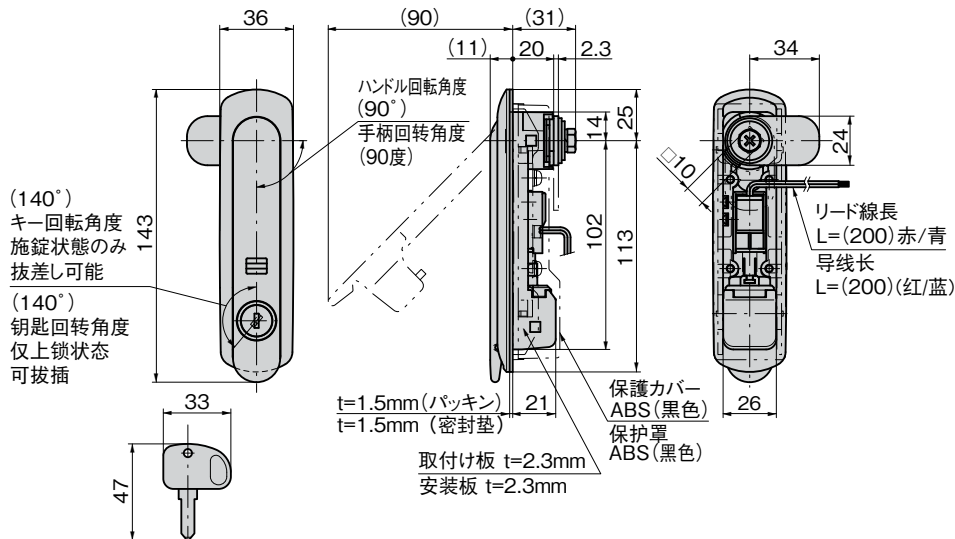

## パネル穴明け寸法 面板开孔尺寸

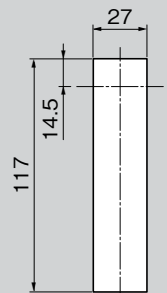

## 【地震感知ガルハンドル LE-464-GAL-H】

- 仕様
- 材質：亜鉛合金(ZDC)
  - 表面仕上：サチライトクロムめっき(MZCr)
  - ハンドル適用板厚：1~2.3mm
  - 定格電圧：DC6V(間欠定格：最大通電時0.5秒)  
 解錠：赤+ 青-  
 施錠：赤- 青+
  - 消費電力：4.8W
  - 消費電流：800mA
  - 使用周囲温度：-5~+40℃(氷結しないこと)
  - 使用周囲湿度：85%RH以下(結露しないこと)
  - 標準品・・・納期お問合せください
  - ハンドル裏の保護カバー装着時、保護カバーと取付け板の間などにリード線を挟み込まないように注意してください。
  - 屋外や水などのかかる場所でご利用になる場合はプラスチックカバーA-464-PC-1(P.287)をご利用ください。
  - 最大適用板厚は1mmです。但し、保護カバーを装着しない場合は2.3mmとなります。
  - キーは140°回転で施錠時のみ差差し可能です。

## 納期 備考



## 【地震感应电镀手柄 LE-464-GAL-H】

- 規格
- 材質：鋅合金(ZDC)
  - 表面处理：鍍粉霧鍍(MZCr)
  - 手柄适用板厚：1~2.3mm
  - 额定电压：DC6V(间歇额定：最大通電時0.5秒)  
 开锁：红+ 蓝-  
 上锁：红- 蓝+
  - 消耗电量：4.8W
  - 消耗电流：800mA
  - 使用环境温度：5~+40℃(不得结冰)
  - 使用环境湿度：85%RH以下(不得结露)
- 交货期  
备注
- 常规产品・・・敬請垂詢
  - 安装手柄背面的保护罩的时候请注意，不要将导线夹在保护罩和安装板之间。
  - 如果用于室外或者可能会淋湿的地方，请使用塑胶盖A-464-PC-1(P.287)。
  - 最大适用板厚为1mm。但若不安装保护罩则为2.3mm。
  - 钥匙可转动140度，仅在上锁时可插拔。



**LE-464-GAL**  
锌合金制



ELECTRIC LOCKS  
電氣錠システム  
ソレノイド  
ロック  
メカニカル  
ロック

LE-464-GAL-B  
地震感知ガルボックス  
地震感应电镀盒

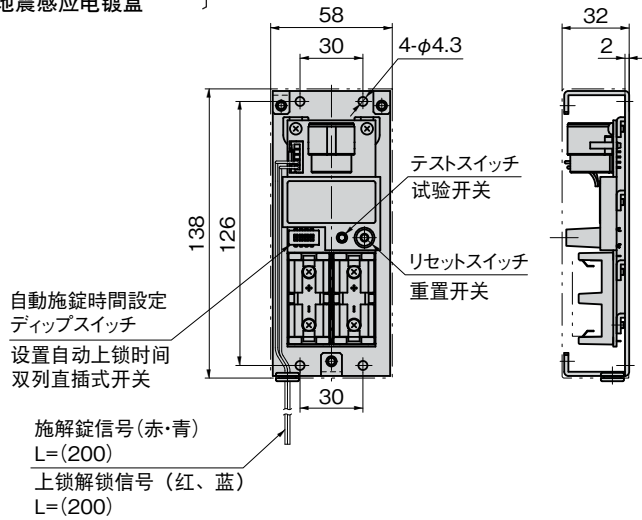

〔地震感知ガルボックス LE-464-GAL-B〕

- 仕様
- 出力電圧：DC6V(電池未使用時)
  - 出力電流：800mA以下(電池未使用時)
  - 出力時間：0.5秒

解錠：赤+ 青-  
施錠：赤- 青+

- 納期備考
- 使用周囲温度：-5~+40℃(氷結無きこと)
  - 使用周囲湿度：85%RH以下(結露無きこと)
  - 標準品・・・納期お問合せください
  - 電池は付属していません。(2個使用)
  - 電池はパナソニック製CR123Aをご使用願います。
  - 電池寿命は5年。(年/4回動作24h自動施錠設定とした場合の目安。LE-464-GAL-H使用時)
  - 本製品は防水仕様ではありません。
  - カタカタとなる音は感震器のものであり、故障によるものではありません。

〔地震感应电镀盒 LE-464-GAL-B〕

- 規格
- 额定电压：DC6V(未使用電池時)
  - 输出电流：800mA以下(未使用電池時)
  - 输出时间：0.5秒

开锁：紅+ 藍-  
上鎖：紅- 藍+

- 交货期備考
- 使用环境温度：5~+40℃(不得结冰)
  - 使用环境湿度：85%RH以下(不得结露)
  - 常规产品・・・敬请垂询
  - 不附带電池(使用2个)
  - 電池请使用松下生产的CR123A電池。
  - 電池寿命为5年。(以每年运行4次设置24小时自动上锁为标准。使用LE-464-GAL-H时)
  - 本产品不防水。
  - 咔嚓咔嚓的声音为感震器的声音，并非故障。

商品番号 商品编号	RoHS	CAD	備考 备注	製品質量(g) 产品重量(g)	コード 代码
LE-464-GAL-H		2D	ハンドル 手柄		50356
LE-464-GAL-B		2D	地震感知ガルボックス 地震感应电镀箱		50357

●：RoHS指令対応产品 ▲：RoHS指令可对应产品。

動作例  
操作示例

揺れを感知し  
ロック解錠  
感应到摇晃，  
锁会解锁

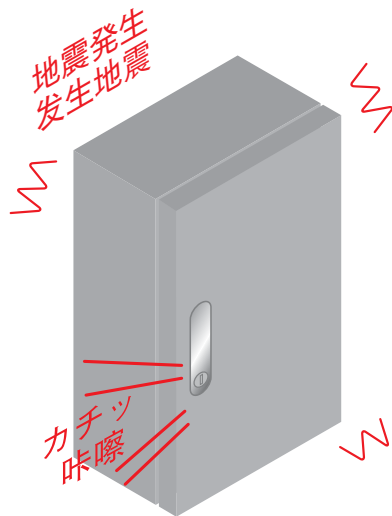

揺れを感知し、ハンドルのロックが自動的に解錠。  
(インジゲータで解錠状態を表示します。)  
感应到摇晃，手柄的锁就会自动解锁。  
(以指示器显示解锁状态)

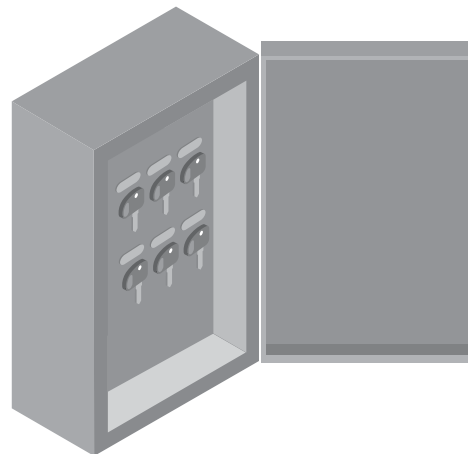

ハンドルのレバーを引き上げ、回転させ扉を開くことができます。  
向上拉手柄杆并旋转就可以将门打开。